

Innehållsförteckning

EG-Försäkran om överensstämmelse	2
Elmättningsprotokoll	3
1) Information om motor:	3
2) Mättningsresultat:	3
Drivs- och skötselinstruktion	4
3) Växelmotor	4
4) Armar och skovlar	4
5) Reservdelar	4
6) Blandarkaret	5
7) Rengöring av blandarkaret	5
8) Locket	6
9) Miljö	6
10) Hantering	7
11) Allmän säkerhetsinformation	8
12) Lyftinstruktioner	9
13) Pådrag	10
14) Kopplingschema	11
Planetväxel och reservdelar	12
Motor och reservdelar	13
Oljebyte och kontroll av oljenivån	14
Oljetyp och oljemängd	15

Bilaga

Sprängskiss och reservdelslista

Rojo Machines Finland kontaktuppgifter

Attila Alastalo, VD

GSM: +358 400 903 860

Email: attila.alastalo@rojomachines.com

Aleksi Nieminen, Produktionsingenjör

GSM: +358 50 439 7050

Email: aleksi.nieminen@rojomachines.com

EG-Försäkran om överensstämmelse

Tillverkare: Rojo Machines Finland
Hovinsaari, Sahankatu 22
FI-48200 KOTKA
Finland

Representant:

Maskinbeskrivning: ROJO 80LC Finjablandare, Serienr:

Använda harmoniserade standarder:

EN 292 - 1, -2; EN ISO 12100

Ovanstående maskin försäkras härmed vara i överensstämmelse med de grundläggande kraven i maskindirektivet 2006/42/EY med tillägg.

Kotka 31/3/2026

ROJO MACHINES FINLAND



Aleksi Nieminen

Elmättningsprotokoll

Tillverkare

ROJO MACHINES FINLAND
Sahankatu 22
FI-48200 KOTKA
Finland
tel. +358 10 420 4050
fax. +358 5 2269 050
Email: info@rojomachines.com

Rojo 80 Finjablandare

Tillverkningsår:

Serienr:
2026

1) Information om motor:

- No:

2) Mättningsresultat:

50 Hz, 400 V

Fas:	L1	L2	L3
Amp:			

Mixer checklista efter montering.

- Elektriska anslutningar kontrollerade.
- Knappar och fasbrytare testade.
- Blandarens rotation kontrollerad och kalibrerad.
- Paddlar och armar åtdragna.

31/3/2026

psta.

Drivs- och skötselinstruktion

3) Växelmotor

Blandaren är utrustad med planetväxelmotor. Beträffande oljebyte och underhåll av växeln hänvisas till instruktionerna på sidan 12.

Pådraget är försett med huvudbrytare, start/stopp knappar samt nödstopp och gränslägesbrytare. Intag 400V, 3P+N+E, 50Hz

4) Armar och skovlar

Kontrollera skovlarnas position en gång i veckan. Justeringsskruvarna på skovelarmsbryggan ställs så att skovlarna ligger nära, ej mot, botten och sidor. Lås inställningarna och avsluta alltid med att manuellt dra runt armarna och ge akt på skovlarnas position. Justera ytterligare vid behov. Byt armar och skovlar när så erfordras.

5) Reservdelar

Alla reservdelar kan köpas från Rojo Machines Finland eller våra återförsäljare. Rojo Machines Finland tar inget ansvar för olyckor eller maskiner/maskindelar som har blivit brutna på grund av. Användning av icke originella reservdelar.

6) Blandarkaret

Rengör blandaren dagligen. En väl rengjord blandare ger bästa blandningseffekt och ökad livslängd. Smörjnipplarna minst en gång i veckan.

- **Starta inte blandaren med fyllt blandarkar om du redan tillsatt vatten i blandaren.**
- **Blanda inte större satser än vad blandaren är avsedd för.**
- **ROJO 80LC blandarens kapacitet är ca. 75-150 kg (35-75 liter) bruk/flytspackel, (densitet 2000 kg/m³).**



7) Rengöring av blandarkaret

Skruva loss muttern som håller fast bryggan. Lyft bort hela bryggan.



(OBS! Se till att ta vara på axelns låskil. Om kilen försvinner beställ en ny med rätta dimensioner från oss).

Det går bra att spola rent blandarkaret med en högtryckstvätt. Rikta inte vattenstrålen rakt mot drivaxeln. Applicera lite fett på axeln innan du monterar tillbaka bryggan. Fettet skyddar axeln och förhindrar rostbildning. Dra åt muttern för hand, använd inte verktyg.

8) Locket

För att ge ett fullgott skydd är locket försett med gränslägesbrytare vilken bryter strömmen när locket öppnas.

Locket skall alltid vara stängt vid drift. Demontering av locket får endast ske då blandaren är avstängd och frångkopplad, huvudbrytaren i läge 0 och låst.

När blandarkaret rengörs och locket är öppet skall locket låsas med splinten som sitter på lockets gångjärn. Annars finns det en risk att locket faller tillbaka, särskilt om locket inte öppnats helt, och orsakar personskador. Elektriciteten skall vara frångkopplad och huvudströmbrytaren i 0-läge.

Stäng locket försiktigt så att händer och armar inte kommer i kläm!



Bild. 1 Locket stängt och splinten fastlåst. Blandaren kan nu lyftas med stropopar!



Bild 2. Locket öppet och splinten fastlåst. Se även till att elen är frångkopplad. Nu kan blandarkaret rengöras!

9) Miljö

Ljudtrycksnivån är 85 dB(A) 1 m från blandaren. Skydda hörseln!

10) Hantering

- Observera att blandaren får ej startas med fyllt blandarkar. Vid exempelvis strömavbrott måste blandaren tömmas manuellt.
- För att undvika att "gammalt" bruk försämrar kvaliteten och för att undvika haverier är det viktigt att rengöra blandaren. Rengör blandarkaret och skovlarna mycket noggrant. Hårda betongrester i karet kan leda till att skovlarna/skovelarmarna och planetväxelmotorn havererar.
- Blanda ej större satser än vad blandaren är avsedd för.
- Blandaren skall utan undantag vara avstängd och frånkopplad vid allt service- och underhållsarbete.
- Under inga omständigheter får händer, redskap eller annat nedföras i blandaren vid drift.
- Endast personal som är väl informerad beträffande blandarens bruk och skötsel får använda den.
- När motorn kopplas in på elnätet är det mycket viktigt att faserna ligger rätt. Intaget på pådraget är försett med fasvändare, vilken används för att välja rätt rotationsriktning. Rotationsriktningen skall vara moturs. Gröna lampan på pådraget lyser när rotationsriktning är rätt. Blandaren startar ej och lampan lyser inte om blandaren startas med felaktig rotationsriktning.
- **Använd star/stop-knapparna till att koppla igång och stänga av blandaren. Använd nödstoppet endast vid nödfall!**



11) Allmän säkerhetsinformation

Vid drift har blandaren delar som rör sig och roterar.

Därför kan:

- oegentligt användande
- borttagande av skyddshöljen och frångoppling av skyddsanordningar
- oriktig kontroll och otillräckligt underhåll

LEDA TILL SVÅRA SKADOR PÅ PERSON ELLER EGENDOM!

De skyddsansvariga måste därför se till att:

- blandaren endast transporteras, installeras, manövreras, kontrolleras, underhålls och repareras av kvalificerad personal, som måste ha:
- adekvat utbildning och erfarenhet
- kunskaper om allmänna skyddsföreskrifter, nationella och lokala lagar och andra krav
- förmåga att känna igen och undvika möjliga faromoment.

Alla underhålls- och kontrollarbeten får endast utföras med tillstånd av den skyddsansvarige och blandaren skall då, utan undantag, vara stillastående och elförsörjningen frångopplad.

OBSERVERA!

- För aldrig in handen eller verktyg genom sektorluckan underifrån.
- Rengöring och underhåll skall alltid göras från blandarens ovansida. Koppla loss skarvsladden vid underhåll så att blandaren är strömlös.

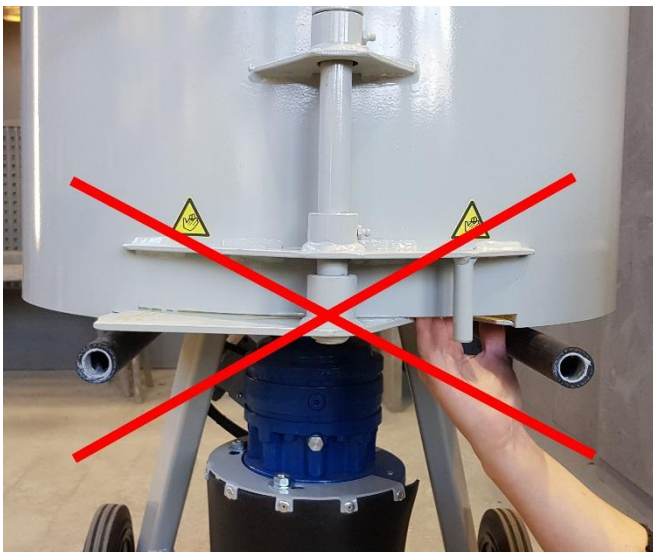

12) Lyftinstruktioner

Locket måste vara stängt, låssplinten fastsatt och trumman tom innan blandaren lyfts eller flyttas. Blandaren lyfts från lyftöronen som sitter fast i blandarkaret.



NOTERA! Blandarens lyftöron har tillkommit Rojo 80 blandare år 2019. Blandare som saknar lyftöron skall lyftas enligt bilderna nedantill.



13) Pådrag

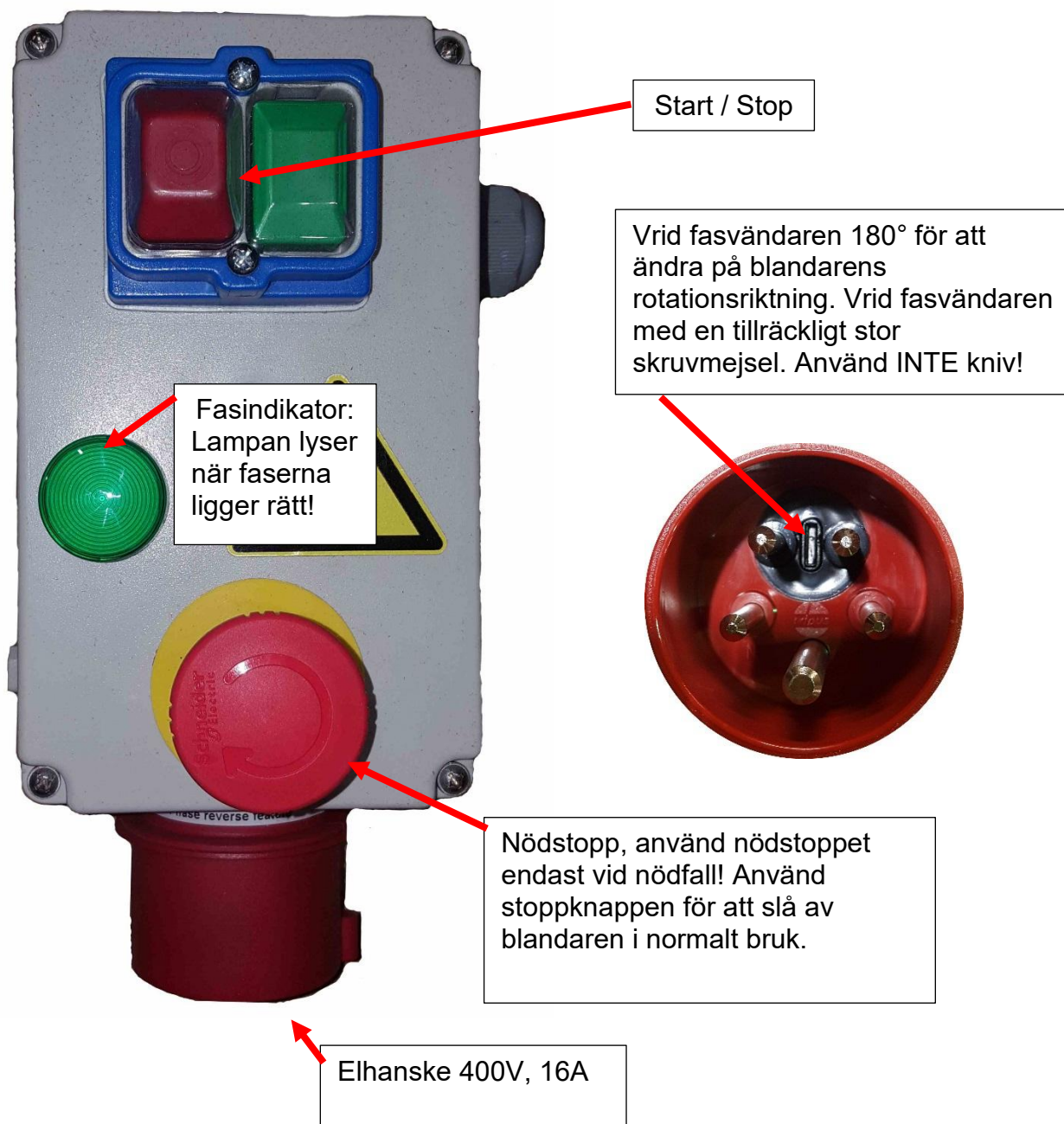



14) Kopplingschema

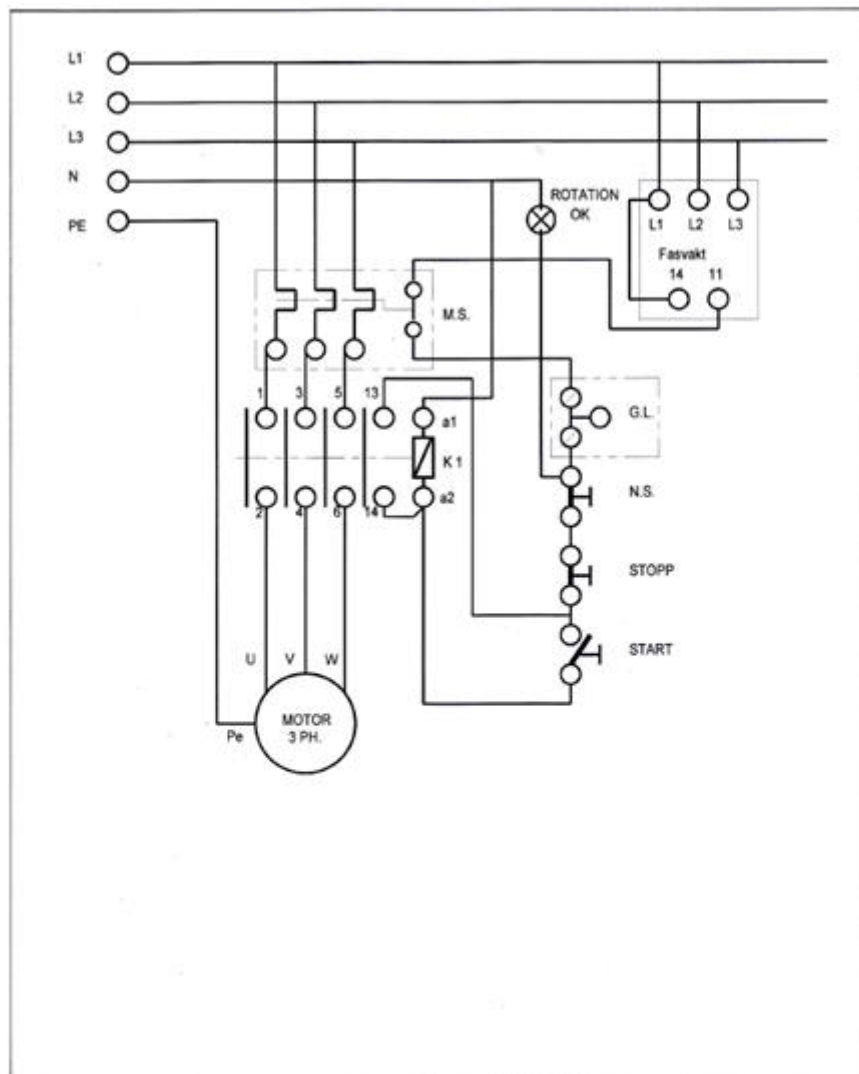

1 ST KOPPLINGSLÅDA 300437 TRIPUS	131008	COMPANY	TRIPUS EL-MEK AB
1 ST FASFÖLJ/D/FASBROTTSSRELA MWS 84873020 ALT. SCHNEIDER RM 177000	REV 140205		
1 ST KONTAKTOR GMC 9M uc230 / LC1K0910 M7 uc 230v	REV. 140324	OBJEKT	STARTUTRUSTNING 3.0kw400v uc 230v
1 ST MOTORSKYDD Tripus Ew 5.5 A 301 061 (i.v. 6.7a)		ritningsnr. 131005-01	80 LC 400V
1 ST NÖDSTOPP ZB5 AS54/ BLOCK ZB5 AZ102		ROJO MASKIN	3kwrota
1 ST KABEL REV 4X1.5 553881	1 ST LEDLAMPÅ GRÖN 230V		Nr.320 006



Planetväxel och reservdelar

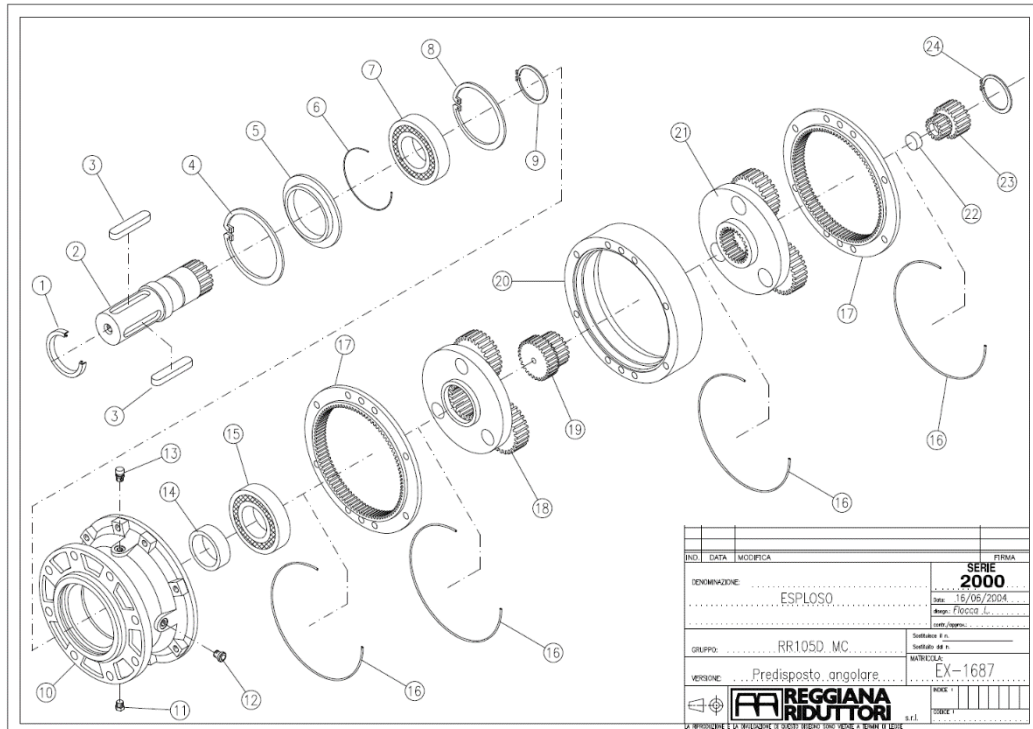

INDI	DATA	MODIFICA	FRIMA
DENOMINAZIONE: ESPLOSO			SERIE 2000
GRUPPO: RR105D MC			DATA: 16/06/2004
VERSIONE: Predisposto angolare			NUMERO: EX-1687

POS	CODICE CODE	DENOMINAZIONE	DESCRIPTION	quantità quantity	NOTE NOTES
1	C125014	PARAOILIO	OIL SEAL	1	
2	F030683500	ALBERO USCITA	OUTPUT SHAFT	1	
3	C070092	CHIAVETTA	KEY	2	
4	C080090	SEEGER	SEEGER	1	
5	F260914200	SUPPORTO PARAOLIO	OIL SEAL SUPPORT	1	
6	C140023	OR	O-RING	1	
7	C010016	CUSCINETTO	BEARING	1	
8	C080080	SEEGER	SEEGER	1	
9	C085040	SEEGER	SEEGER	1	
10	F260900300	SUPPORTO USCITA	OUTPUT SUPPORT	1	
11	C174001	TAPPO MAGNETICO	MAGNETIC PLUG	1	
12	C172001	TAPPO LIVELLO OLIO	OIL LEVEL PLUG	2	
13	C173001	TAPPO DI SFIATO	AIR ESCAPE PLUG	1	
14	F090542000	DISTANZIALE CUSCINETTO	BEARING SPACER	1	
15	C010016	CUSCINETTO	BEARING	1	
16	C140050	OR	O-RING	4	
17	F060103000	CORONA	PLANETARY RING	2	
18	P0040	GRUPPO RID. COMP. R=1:3,21	COMPLETE RED. R=1:3,21	1	
	P0041	GRUPPO RID. COMP. R=1:4,1	COMPLETE RED. R=1:4,1		
	P0042	GRUPPO RID. COMP. R=1:5,42	COMPLETE RED. R=1:5,42		
	P0043	GRUPPO RID. COMP. R=1:7,2	COMPLETE RED. R=1:7,2		
19	F170513500	PIGNONE R=1:3,21	PINION R=1:3,21	1	
	F170503500	PIGNONE R=1:4,1	PINION R=1:4,1		
	F170493500	PIGNONE R=1:5,42	PINION R=1:5,42		
	F170483500	PIGNONE R=1:7,2	PINION R=1:7,2		
20	F090428000	DISTANZIALE	SPACER	1	
21	P0040	GRUPPO RID. COMP. R=1:3,21	COMPLETE RED. R=1:3,21	1	
	P0041	GRUPPO RID. COMP. R=1:4,1	COMPLETE RED. R=1:4,1		
	P0042	GRUPPO RID. COMP. R=1:5,42	COMPLETE RED. R=1:5,42		
	P0043	GRUPPO RID. COMP. R=1:7,2	COMPLETE RED. R=1:7,2		
22	F200169000	PASTIGLIA DI RASAMENTO	SHIMMING	1	
23	F170513500	PIGNONE R=1:3,21	PINION R=1:3,21	1	
	F170503500	PIGNONE R=1:4,1	PINION R=1:4,1		
	F170493500	PIGNONE R=1:5,42	PINION R=1:5,42		
	F170483500	PIGNONE R=1:7,2	PINION R=1:7,2		
24	C085040	SEEGER	SEEGER	1	



Motor och reservdelar

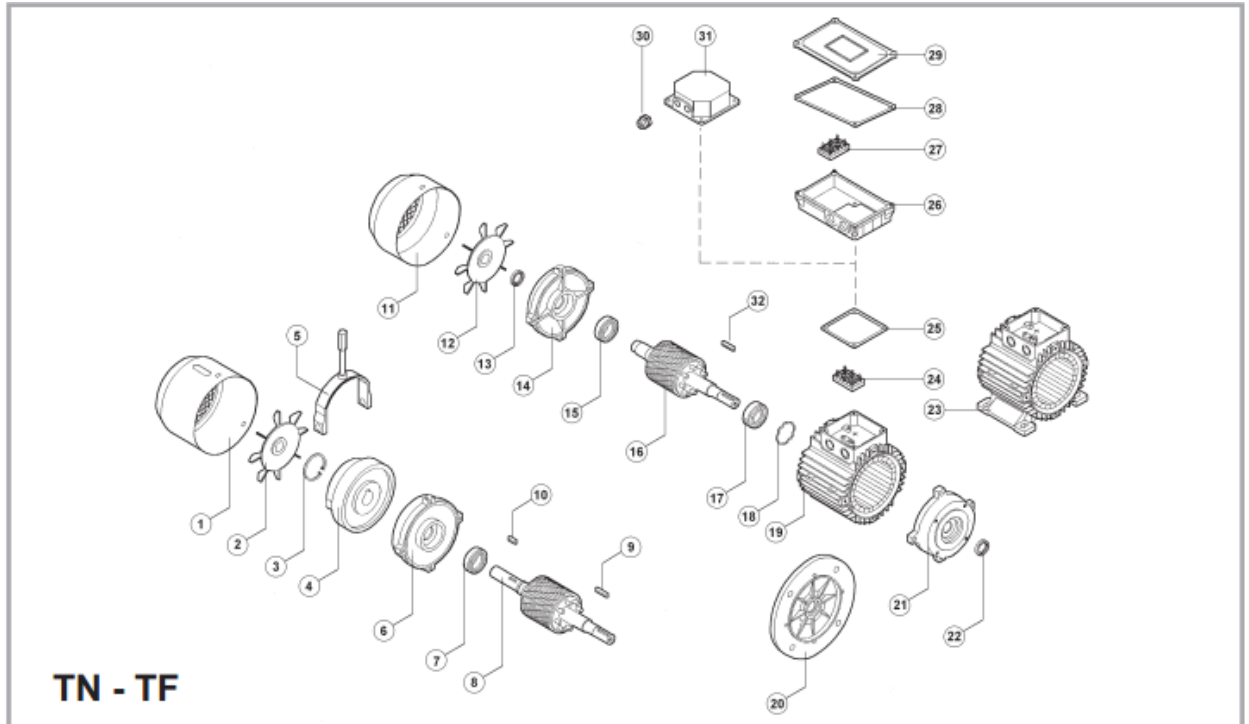

TN - TF

- | | | |
|--------------------------|------------------------|----------------------------|
| 1 Copriventola | Fan cover | Lüfterhaube |
| 2 Ventola | Fan | Lüfter |
| 3 Seeger | Circlip | Seeger |
| 4 Freno | Brake | Bremse |
| 5 Leva di sblocco | Hand release | Handlüftung |
| 6 Scudo posteriore | Non drive end shield | Hinteres Lagerschild |
| 7 Cuscinetto | Bearing | Lager |
| 8 Rotore | Rotor | Rotor |
| 9 Linguetta | Key | Keil |
| 10 Linguetta | Key | Keil |
| 11 Copriventola | Fan cover | Lüfterhaube |
| 12 Ventola | Fan | Lüfter |
| 13 Anello di tenuta | Oilseal | Dichtring |
| 14 Scudo posteriore | Non drive end shield | Hinteres Lagerschild |
| 15 Cuscinetto | Bearing | Lager |
| 16 Rotore | Rotor | Rotor |
| 17 Cuscinetto | Bearing | Lager |
| 18 Molla di precarico | Pre load spring | Vorspannfedern |
| 19 Cassa B5-B14 | B5/B14 housing | Gehäuse B5-B14 |
| 20 Flangia B5 | B5 Flange | Flansch B5 |
| 21 Scudo anteriore (B14) | Drive end shield (B14) | Vorderes Lagerschild (B14) |
| 22 Anello di tenuta | Oilseal | Dichtring |
| 23 Cassa con piedi | Foot casing | Gehäuse mit Fuß |
| 24 Morsettiera | Terminal board | Klemmbrett |
| 25 Guarnizione | Gasket | Dichtung |
| 26 Scatola morsettiera | Terminal box | Klemmenkasten |
| 27 Morsettiera | Terminal board | Klemmbrett |
| 28 Guarnizione | Gasket | Dichtung |
| 29 Coperchio morsettiera | Terminal box cover | Klemmenkastendeckel |
| 30 Pressacavo | Cable gland | Kabelverschraubung |
| 31 Scatola morsettiera | Terminal box | Klemmenkasten |
| 32 Linguetta | Key | Keil |

	Cuscinetti Bearings Kugellager 15 — 17	Cuscinetti Bearings Kugellager 7
55	6201-2Z	—
56	6201-2Z	6201-2RS
63	6202-2Z	6202-2RS
71	6203-2Z	6003-2RS
80	6204-2Z	6204-2RS
90	6205-2Z	6205-2RS
100	6206-2Z	6206-2RS
112	6306-2Z	6306-2RS
132	6308-2Z	6308-2RS
160	6309-2Z	6309-2RS
180	6310-2Z	—
200	6312-2Z	—



Oljebyte och kontroll av oljenivån



Öppningen för påfyllning av oljan är utrustad med en överflödesventil. Synglaset och överflödesventilen ligger på samma nivå.

Växelpaketet är lodrätt monterad i Rojoblandaren. Synglaset för kontroll av oljenivån och överflödesventilen ligger på samma nivå. På grund av detta skall ingen olja synnas i synglaset. Om oljenivån är synlig i kontrollögat, när blandaren är kall, då kommer lite olja rinna ut ur överflödesventilen när växel oljan värms upp. Detta är normalt.

Om det läcker olja från något annat sälle kan detta vara ett tecken på fel i någon packning. Tag kontakt med oss om det läcker olja från någon annan punkt än överflödesventilen.



På den här bilden kan den rätta oljenivån i växeln ses. Fyll på växelolja så att oljenivån ligger ca 5mm under undre kanten på påfyllningsöppningen (synglaset).

Om växelpaketet blir väldigt varmt t.ex. om blandaren används i mycket varma förhållanden kan det droppa olja ur överflödesventilen. Läckaget slutar när rätt oljenivå uppnåtts.



Oljetyp och oljemängd

Planetväxeln levereras fylld med en syntetisk växelolja fabrikat, Shell Tivela Sc320. Växeloljemängden är 0,6l.

Frekuensi ganti oli [h]
Oil change intervals [h]
Frequenz - Ölwechsel [h]

Tipo olio <i>Oil type</i> Öltyp	Temperatura olio <i>Oil temperature</i> Öltemperatur		
	65°C	80°C	90°C
Minerale <i>Mineral</i> Mineralöl	8000	3000	1000
Sintetico <i>Synthetic</i> Synthetiköl	20000	15000	9000